



# PETIT VOILIER

## GUIDE PEDAGOGIQUE





## TABLE DES MATIERES

1 - COMPAGNIE LE GROS ORTEIL – PRESENTATION.....	3
2 - DESCRIPTION DU SPECTACLE.....	3
3 - LE PERSONNAGE.....	4
4 – LES ARTS DE LA SCENE DU SPECTACLE.....	5
4.1 - BOULE D'EQUILIBRE	
4.2 - THEATRE PHYSIQUE	
4.3 - CLOWN	
4.4 - MARIONNETTE	
5 - ACTIVITES.....	7
5.1 - ATELIER DE CLOWN ET DE THEATRE PHYSIQUE	
5.2 - LES DIFFERENTES PARTIES D'UN VOILIER	
5.3 - CONSTRUCTION D'UN VOILIER ET DE SON ENVIRONNEMENT AVEC DES ARTICLES DE RECYCLAGE ET CREATION D'UNE IMPROVISATION THEATRALE EN UTILISANT CES CONFECTIONS.	
5.5 - CHANSON	
6 - ANNEXES.....	11



## COMPAGNIE LE GROS ORTEIL - PRESENTATION

Le Gros Orteil est un organisme ayant pour mission la création de spectacles jeune public de grande qualité, mêlant les disciplines du jeu clownesque, du théâtre, et du cirque.

Nous préconisons l'improvisation comme départ à la naissance d'un spectacle, la vérité dans les émotions, et l'interaction avec le public.

Parce que les enfants sont des pépites de spontanéité et d'une imagination débordante, nos spectacles font une large place à l'imaginaire, au voyage, et au rêve. Sans quatrième mur, les artistes embarquent les enfants dans leurs histoires, leurs émotions, leurs réflexions.



## DESCRIPTION DU SPECTACLE

Comédienne et idée originale : Marie-Hélène D'AMOURS

Conseiller artistique : Yves DAGENAIS

Eclairage : Julie LAROCHE

Scénographie, décors : Ghislain BUISSON

Musique originale: Ghislain BUISSON

Crédit photo : Annie AUGER

Durée : 45 minutes

Public : Enfants de 3-6 ans

Petit Voilier est un spectacle pour enfants de 3 à 6 ans, qui a été monté sous les conseils artistiques d'Yves Dagenais. Marie-Hélène D'AMOURS incarne Murielle, une petite fille pleine de vie et débordante d'imagination, qui va jouer et rêver dans sa ruelle, et transformer les poubelles qu'elle doit ramasser en un voilier inattendu, à la conquête des océans.

L'HISTOIRE : Murielle doit sortir les poubelles. Le camion passe ce soir. Elle doit transporter une pyramide d'ordures. Murielle découvre que la chaussette peut faire un drapeau, que le rouleau de papier de toilette, une longue-vue, et que le vieux manche à balai, un grand mât. Un moment de jeu clownesque et d'acrobaties qui apporte une douce réflexion sur l'importance de recycler.

### Une occasion de...

- Plonger dans un univers de rebondissements, où se côtoient le plaisir et l'imaginaire.
- Echanger sur les diverses façons de coopérer au sein d'une famille ou d'un groupe. Dans le spectacle, Murielle est heureuse d'avoir comme tâche de sortir les poubelles et le recyclage.
- Vivre un spectacle qui allie le jeu clownesque, le théâtre physique, la marionnette et le cirque.



## LE PERSONNAGE



### ***Murielle***

Murielle est une petite fille de 6 ans, pleine de vie et débordante d'imagination, qui va jouer et rêver dans sa ruelle. Chaque jeudi, elle sort les poubelles et le recyclage. Elle adore cette responsabilité, mais parfois son imaginaire et son esprit créatif lui jouent des tours. Il lui arrive souvent de trouver de drôles d'articles dans les poubelles, mais il faut voir le spectacle pour le savoir...



## DISCIPLINES DE CIRQUE DANS LE SPECTACLE

Dans le spectacle Petit Voilier nous retrouvons certaines disciplines des arts de la scène. Laissez-nous vous les présenter.

### 4-1 LA BOULE D'EQUILIBRE CHINOISE

Sphère en bois ou en plastique de diamètre important, allant jusqu' à 1,5 mètre, sur laquelle évolue l'équilibriste tout en effectuant des acrobaties.

Le but de la boule d'équilibre est de tenir dessus, debout en piétinant. La boule est un moyen de développer les capacités motrices.

Les plus confirmés pourront se déplacer, sauter, faire des acrobaties, jongler ou encore franchir des obstacles.



### 4-2 THEATRE PHYSIQUE

Le théâtre physique est une forme d'expression où le mouvement devient porteur des pulsions, des émotions, et du sens de l'histoire racontée dans le spectacle. Petit Voilier est né d'improvisations physiques. Le vocabulaire physique est plus important que le texte dans ce spectacle.





#### 4-3 CLOWN

Petit Voilier est un spectacle de jeu clownesque en premier lieu. Murielle se retrouve souvent dans des situations problématiques et loufoques.

Petite histoire : Issu de la comédie anglaise de l'époque pre-shakespearienne, le clown était à l'origine un personnage comique de bouffon campagnard, une sorte de burlesque équestre et acrobatique, pour ensuite devenir de façon générale un personnage comique et grotesque dans le cadre des spectacles de pantomime et de cirque. L'art clownesque est un travail de jeu dramatique, de mime, de farce et du burlesque pour réaliser des sketches qui font rire les spectateurs. Le premier clown de pantomime célèbre fut Joey Grimaldi (1778-1837). \*



Il existe plusieurs façons de faire du clown.

Au sein de la compagnie Le Gros Orteil, nous faisons plutôt appel au clown « d'émotion ». C'est à dire que les artistes ont d'abord cherché à définir précisément leurs traits de personnalités, leurs qualités, leurs défauts, et qu'ils les ont ensuite utilisés, en les amplifiant et en les exprimant en mouvements, pour créer des situations comiques et construire des numéros.

Notez que le clown ne porte pas forcément de nez rouge.

#### 4-4 MARIONNETTE

Une chaussette de laine devient une marionnette à gaine lors d'un court moment dans Petit Voilier.

Qu'est-ce qu'une marionnette ?

«Figurine articulée ou non, représentant un être humain ou un animal, et actionnée à la main par une personne généralement cachée, qui lui fait jouer un rôle muet ou parlant.»

*Le Robert, dictionnaire alphabétique et analogique de la langue française*





## **ACTIVITES**

Quelques suggestions d'activités à faire avec les enfants avant et/ou après le spectacle...

### **5-1 ATELIER DE CLOWN**

Comme le jeu clownesque tient une place importante dans Petit Voilier, voici un atelier sur le rythme et les émotions pour mieux les comprendre.

1. Diviser le groupe en deux. Nous aurons alors un groupe comédiens et un groupe spectateurs.
2. Le premier groupe est sur scène. Une émotion est choisie en secret. Une personne dans la salle est désignée pour faire le rythme (système de musique ou rythme de percussion). Le groupe de comédiens marche au son de la musique, jusqu'à l'arrêt de celle-ci. Les comédiens se retrouvent en statue avec l'émotion choisie préalablement face au public. Attention, ici le regard au public est primordial en clown.
3. La musique est repartie. Le groupe de comédiens marche avec la même émotion choisie. Lorsque la musique est à nouveau arrêtée. Le groupe doit présenter une statue sur la même émotion, mais grossie le plus possible.
4. Le groupe spectateurs applaudit très fort le groupe de comédiens.
5. Le groupe comédien change de place avec le groupe spectateurs.

Exemple d'émotions : La joie, la colère, la peur, l'inquiétude, la déception, la gêne, etc...



## 5-2 LES DIFFERENTES PARTIES D'UN VOILIER

Demander aux enfants d'inscrire les différentes parties du voilier, et trouver tous ensemble leurs fonctions. Un document avec les espaces vierges se trouve dans les annexes du guide pédagogique.

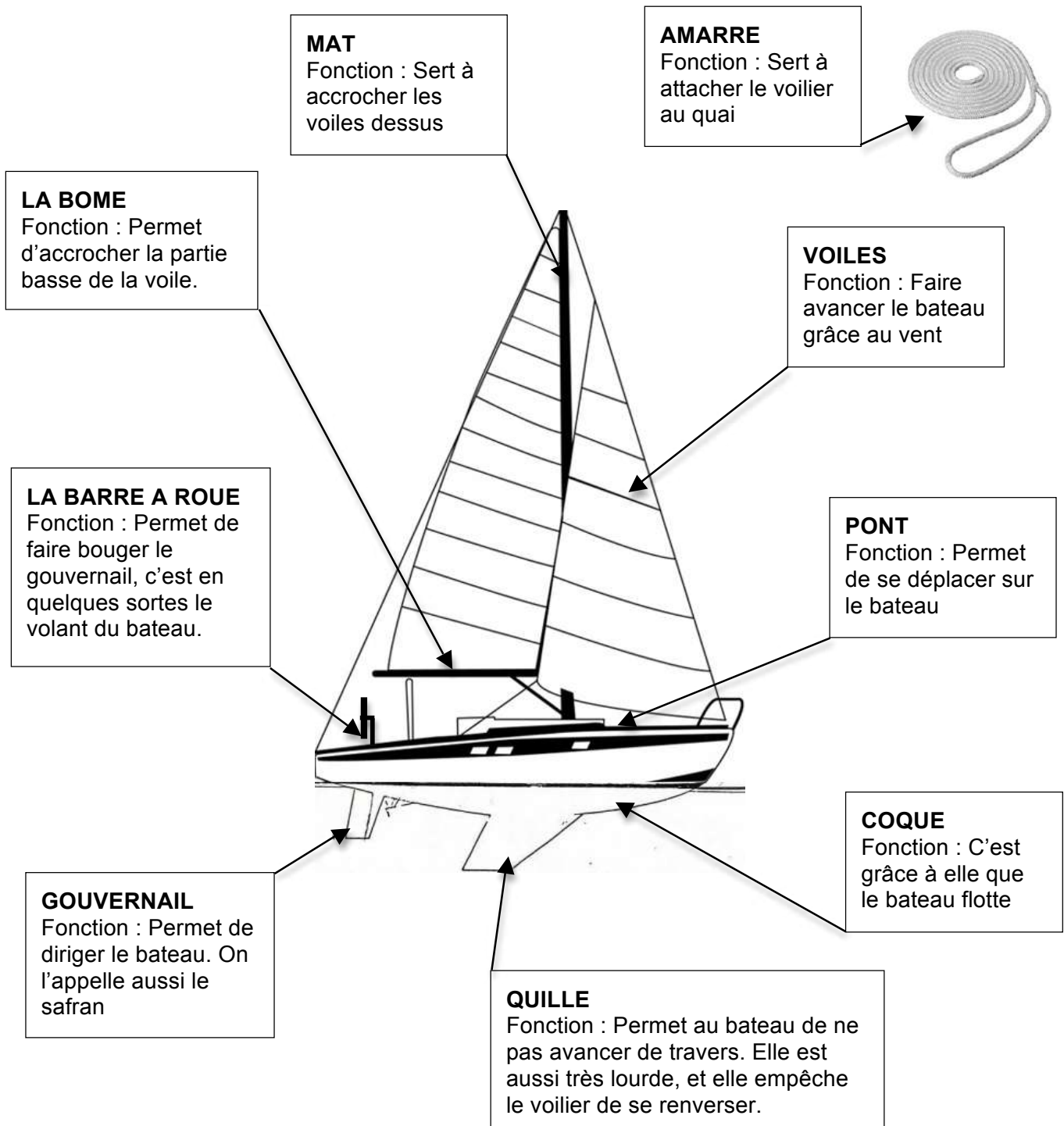





## **5-3 CONSTRUCTION D'UN VOILIER ET DE SON ENVIRONNEMENT AVEC DES ARTICLES DE RECYCLAGE ET CREATION D'UNE IMPROVISATION THEATRALE EN UTILISANT CES CONFECTIONS.**

### **A – Construction du voilier et de son environnement**

Nous vous invitons à demander aux enfants de construire un voilier et son environnement (lac, océan, marina, dauphin, phare...) avec des articles de recyclage ou avec des objets qui ne sont plus utiles. Voici différents articles qui peuvent être choisis : boîte d'œufs, rouleau de papier de toilette, assiette d'aluminium, boîtes de cartons de différentes grosseurs, assiette en stirofoam, sacs de plastique, différents emballages, différents articles de la vie courante (vêtement, jouet, instrument de cuisine...) qui sont brisés, qui sont trop petits ou qui ne sont tout simplement plus utiles.

### **B – CREATION D'UNE IMPROVISATION THEATRALE**

#### **Enfants entre 4 et 6 ans (groupe de 3 à 6 enfants)**

1. Réunir les enfants pour faire une tempête d'idées sur l'histoire de l'improvisation. Quels seront les personnages ? Quels seront les prénoms de ces personnages ? A quel endroit se situera l'action ? Quelles problématiques rencontreront les personnages ? Quelle sera la fin de l'histoire ?
2. Ecrire, à partir des idées des enfants, une petite histoire sans texte de quelques lignes qui donnera l'idée générale de la prestation. Le but n'est pas d'apprendre des phrases par cœur, c'est pour cela que le texte n'est pas présent. Par contre, lors de l'improvisation, si des sons ou des mots sortent spontanément ils seront les bienvenus. L'important dans ce canevas est de connaître le début de l'histoire (présentation des personnages et du lieu), l'action (ce que vont vivre les personnages), le bouleversement (le problème rencontré par les personnages) et la fin de l'histoire (les personnages réussiront ou non à résoudre le problème rencontré).
3. Distribuer les rôles. Un enfant peut raconter l'histoire pendant que les autres font bouger les objets. Tout est possible, un enfant peut à la fois faire bouger le voilier et par la suite devenir le capitaine du voilier.
4. Présenter une improvisation en tenant compte de la petite histoire composée. Cette improvisation peut être de courte durée (maximum de 3 à 5 minutes) si elle est présentée à d'autres enfants ou plus longue si l'unique but est de jouer.

#### **Enfants de 2 et 3 ans (groupe de 2 à 4 enfants)**

1. Cette étape peut être la même que pour les plus vieux.
2. Distribuer les rôles. Il est préférable de garder le même rôle pour toute l'improvisation.
3. Faire un jeu de rôles avec les différents éléments de construction en tenant compte de la discussion de la première étape.



## **5-4 CHANSON**

Nous vous proposons de faire écouter la chanson du spectacle

Vous trouverez dans les annexes du guide pédagogique les paroles de cette chanson ainsi que le lien vers le fichier audio.



## ANNEXES

VOIR PAGES SUIVANTES

- Dessin du voilier à compléter
- Chanson Ouach : Lien audio



TROUVE LE NOM ET LES FONCTIONS DES PARTIES DU VOILIER INDIQUEES PAR LES FLECHES

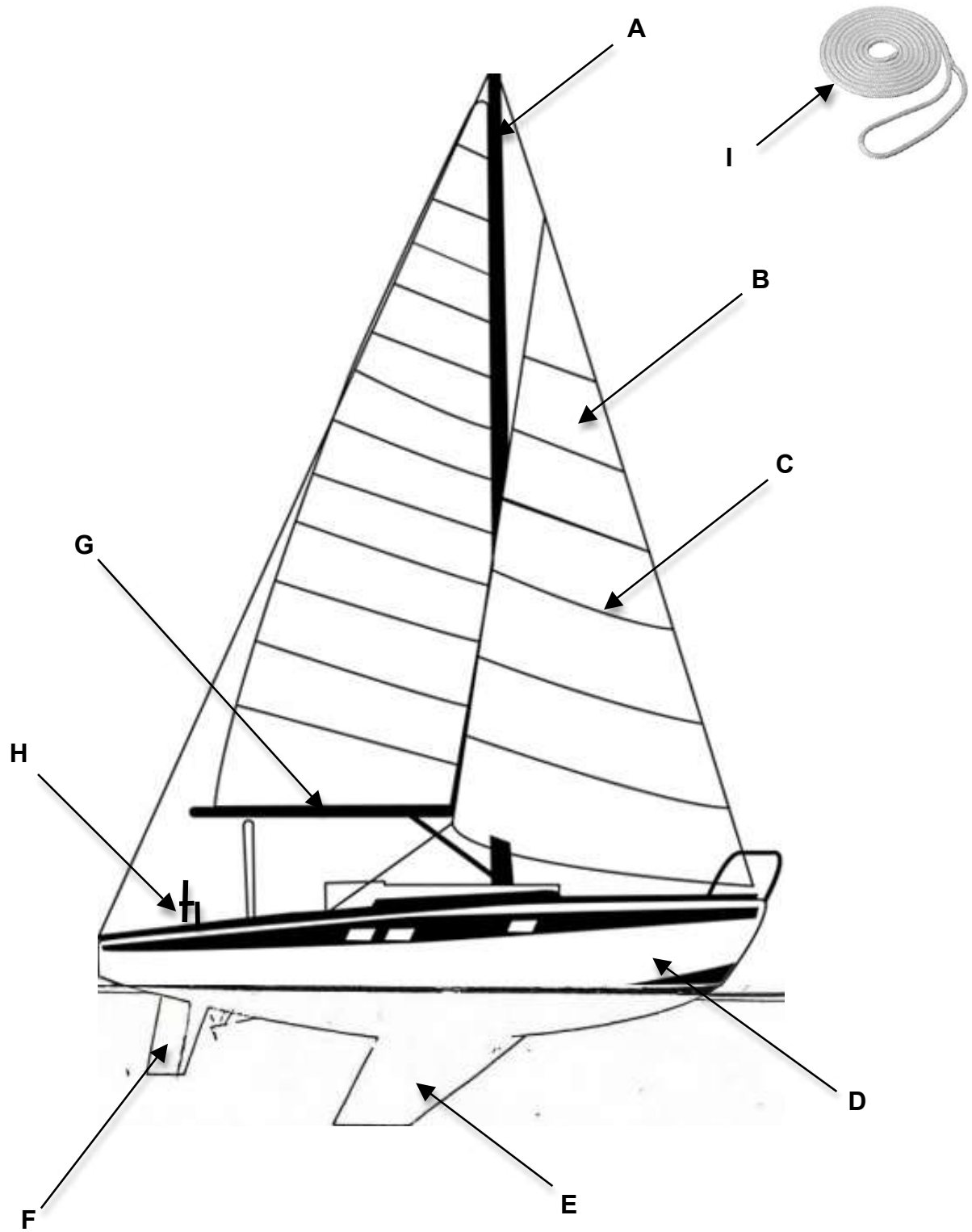



CHANSON OUACH !

Lien audio : <https://youtu.be/YpL8fKf2Atw>