



DB80

PERFORADORAS Y BULLDOZERS DE HASTA 80 TONELADAS



El sistema de transporte Sleipner puede aumentar significativamente la productividad de su mina.

¿CÓMO?

Desplazando las perforadoras y bulldozers de forma rápida y segura, y ahorrando más tiempo valioso para tareas productivas.

¿Cómo es posible?
SEGUIR LEYENDO.



DB80

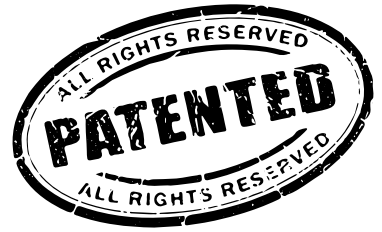

MÁS PRODUCTIVIDAD

La revolucionaria DB80 de Sleipner aumenta la movilidad en obra de sus equipos con orugas. La DB80 de Sleipner le proporciona rapidez en la carga, agilidad en el transporte y fiabilidad en el frenado. La DB80 le aporta mayor flexibilidad en la planificación diaria de su producción. Las perforadoras y cargadoras se pueden recoger y entregar exactamente donde se necesiten. La reubicación de equipo pasa a ser una tarea más de una planificación diaria más eficaz y dinámica y, por lo tanto, más productiva.

AHORRO EN LOS COSTES

El empleo de DB80 de Sleipner duplica o triplica la duración del chasis inferior de las perforadoras y disminuye el desgaste del chasis inferior de las excavadoras al desplazarse sobre las orugas en tercera marcha. Asimismo, la facilidad para trasladar los equipos desde la obra permite realizar mantenimiento preventivo con mayor frecuencia y en las mejores condiciones posibles en el taller, lo que reduce considerablemente las averías caras e inconvenientes.

FÁCIL DE USAR

- Con una rápida carga y descarga trasera, el tiempo de carga para bulldozers es inferior a 2 minutos.
- Diseño ágil para desplazarse a cualquier punto de la obra.
- Una sola persona puede manejar todo el proceso de carga.
- Plataforma de carga plana y sin obstáculos con puntos de amarre para la carga.
- Velocidad máxima de remolque 15 km/h a plena carga y 30 km/h sin carga
- Multiuso, apta para todo tipo de equipo de obra además de perforadoras y cargadoras: excavadoras, palas cargadoras, camiones, cargadoras frontales, bombas, torres de iluminación, etc.

SEGURIDAD

- El avanzado diseño de DB proporciona una seguridad y una estabilidad incomparables.
- La plataforma del remolque es más ancha que las orugas del equipo que se transporta.
- No hay riesgo de vuelco incluso aunque las ruedas se salgan de la vía.
- Las barandillas y escaleras garantizan la seguridad en el acceso del operario a la plataforma de carga.
- El sistema de freno avanzado y de eficacia probada, perfectamente integrado con el equipo motriz principal, proporciona seguridad en el transporte en cualquier situación.
- El sistema de cámara para marcha atrás garantiza la seguridad de maniobra.

¿CÓMO FUNCIONA?

La capacidad de descenso hidráulico de la plataforma agiliza la carga. Las bulldozers y perforadoras se cargan en la Sleipner DB80 en cuestión de minutos. Una vez cargado el equipo, la plataforma se eleva a la posición horizontal de transporte mediante el sistema hidráulico del volquete articulado (ADT).

La capacidad en cuesta arriba a plena carga de un Cat 745 o similar como remolque es del 14 % en condiciones de obra normales. La seguridad del transporte en cuesta abajo a plena carga está garantizada hasta un 14 %, gracias al innovador sistema de freno de la DB80. Las superficies del freno de arrastre del remolque se pueden bajar hasta tocar la carretera durante el transporte cuesta abajo; el conductor del ADT seleccionará la asistencia de freno pertinente en función de las condiciones de trabajo. El sistema de freno de rueda secundario se conecta al circuito de freno del ADT.

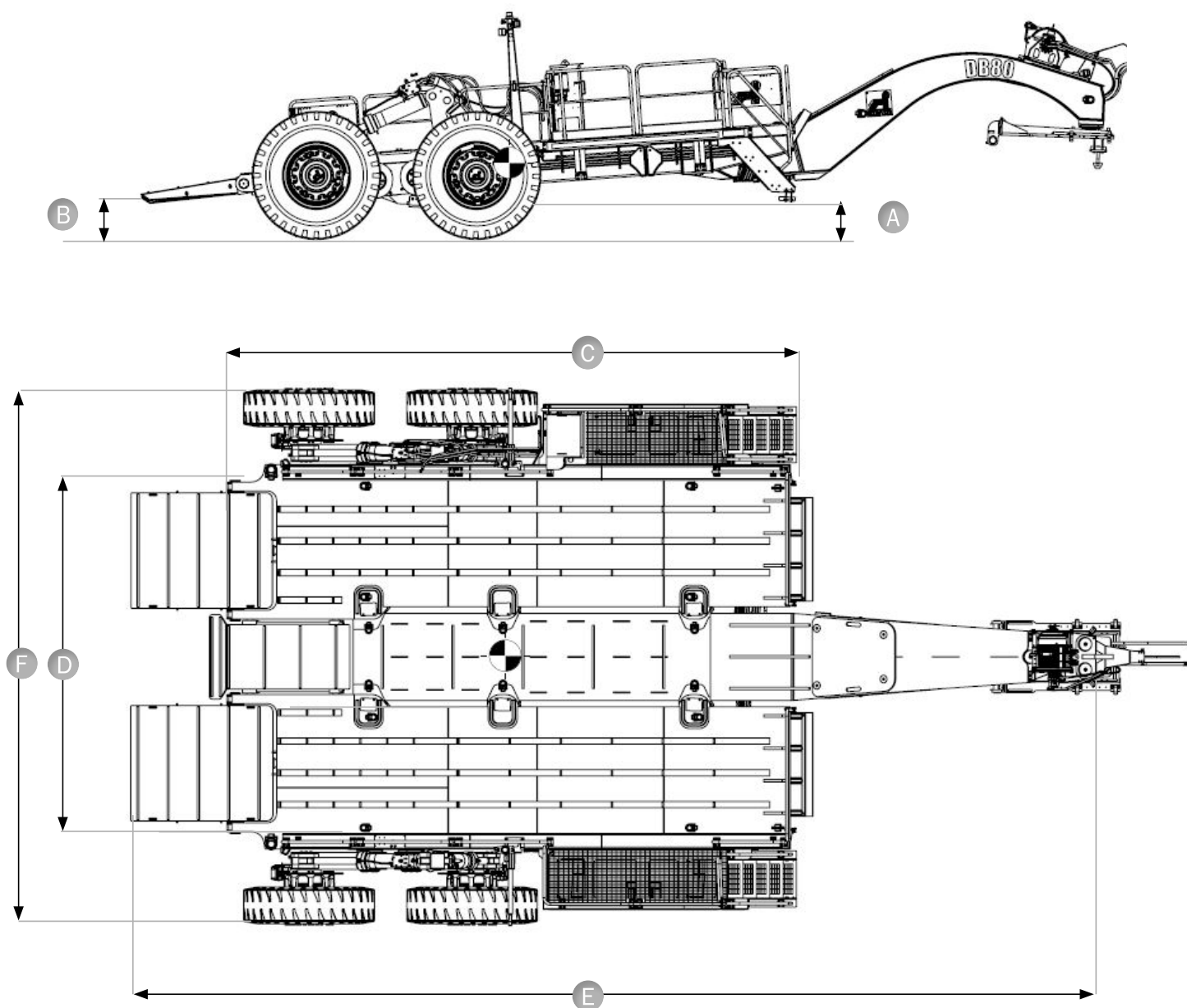

Dimensiones

- A 400 mm
- B 580 mm
- C 8 720mm
- D 5 560 mm
- E 15 090 mm
- F 8 460 mm

Peso	52 toneladas
Carga útil máxima permitida	80 toneladas
Tamaño de neumático	21.00-35" lona
Vehículo remolcador	40 toneladas más camión articulado



FLOTA ADECUADA

	DB80	DB130
Carga máxima (toneladas)	80	130
Camión recomendado	Cat 740, Volvo A40, Bell B40	Cat 745, Volvo A45/A60, Bell B45/B50
Radio de Giro	13m	14m

Perforadoras adecuadas	DB80	DB130
Atlas Copco Flexi ROC D65	X	X
Atlas Copco DM30/35	X	X
Atlas Copco DM45/DM50	X	X
Atlas Copco DML-SP	X	X
Atlas Copco PV235	X	X
Atlas Copco 271/275		X
Cat M6290	X	X
Cat MD6240	X	X
Cat MD6250	X *	X
Cat MD6310		X
Sandvik DI650 / DP1500	X	X
Sandvik D254S	X	X
Sandvik D45KS/D50KS	X	X
Sandvik D55SP		X
Sandvik D75KS		X

* Puede requerir remomol de pasamanos, depende de la configuración.

Otros equipos	DB80	DB130
Bulldozers	Hasta D10T / D375	Hasta D11T / D475A
Excavadoras	Hasta 80 toneladas	Hasta 130 toneladas
Camiones	Hasta 777 / HD785	Hasta 777 / HD785
Tractores topadores de ruedas	Hasta Cat 834K	Hasta Cat 844K
Gargadores de ruedas	Hasta Cat 988K	Hasta Cat 990K

Nota: Algunos equipos pueden tener configuraciones opcionales, tal como pasillos o tambores de cable los cuales pueden establecer limitaciones físicas o de capacidad de carga. Con el fin de garantizar la idoneidad de los equipos para los equipos de serie DB, un análisis de la flota en mina es parte del proceso de ventas.

Opciones adicionales del producto

Rampa de carga intermedia para equipos pequeños

Luces de trabajo adicionales I Barandillas frontales de la plataforma (plegables)

Cabrestante I Escaleras del lado derecho I Plataforma

Sleipner Finland Oy | sleipner@sleipner.com | www.sleipner.com