

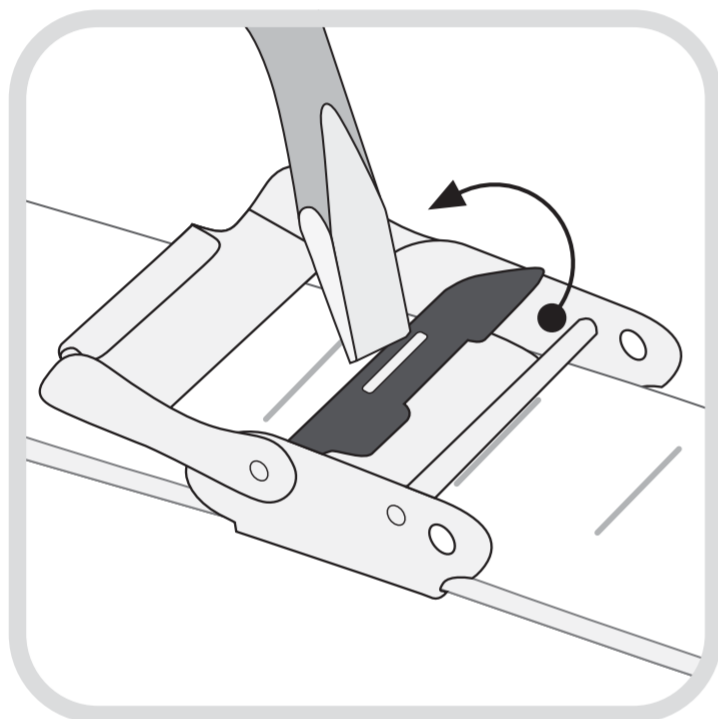

TIMOTHY STONE

Instrucciones de ajuste de la correa de malla



LEVANTAR

Coloque la punta de un destornillador plano u otra herramienta similar en la ranura del broche. Levante la barra en dirección contraria al pasador recto.

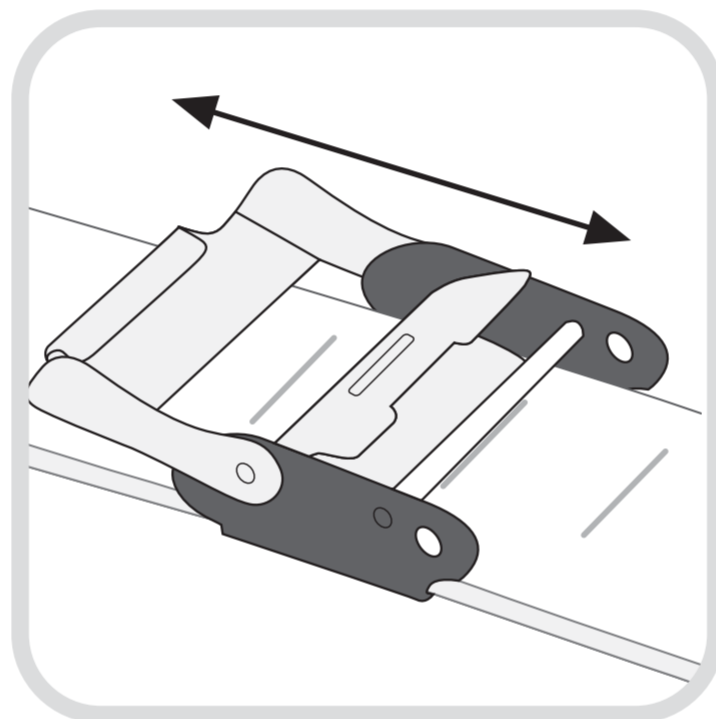

MOVER

Mueva la hebilla ajustable a la posición que desee. El broche debe quedar colocado en una de las hendiduras de ajuste situadas en la parte posterior de la correa.

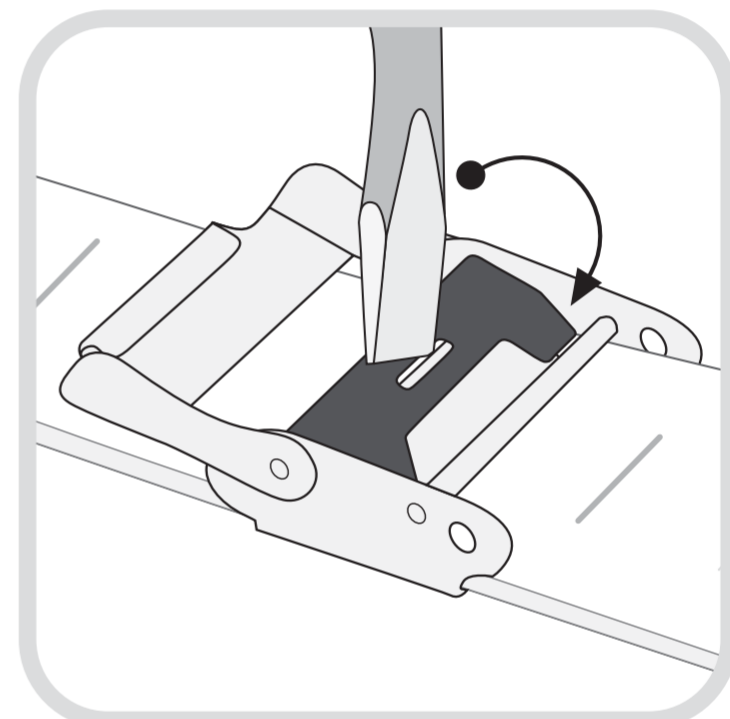

PRESIONAR

Presione el broche con ranuras para cerrarlo.

IMPORTANTE: Asegúrese de dirigir el brazo de la herramienta hacia la caja del reloj. Si presiona la herramienta contra el pasador recto, es posible que lo doble y quede inutilizable.